

30

JAHRE



30

JAHRE

QUALITÄT



EIN TEIL DER KNIPEX-GRUPPE

Am 01.07.1991 wurde RENNSTEIG zum eigenständigen Tochterunternehmen der renommierten KNIPEX-Werk C. Gustav Putsch KG in Wuppertal. Seither haben wir uns zu einem erfolgreichen und festen Bestandteil der KNIPEX-Gruppe entwickelt. Ständige Investitionen und internationale Zusammenarbeit im Vertrieb ermöglichten uns einen fortwährenden Wachstumskurs.

Edgar Wilhelm, 1991 Geschäftsführer unseres Unternehmens und wie er sagt „Zeitzeuge der ersten Stunde“ hat es auf den Punkt gebracht: „Es heißt oft, die Verbindung zwischen KNIPEX und RENNSTEIG ist eine besondere. Aber woran lag bzw. liegt dies? Es sind die Menschen, welche die Firmen vertreten, die diese Verbindung so besonders machen. Familie Putsch hat mit Menschlichkeit, Fairness und gegenseitigem Verständnis die Grundlage für diese langjährige vertrauensvolle Zusammenarbeit geschaffen.“

Dieses vertrauensvolle Miteinander ist bis heute die Basis für den gemeinsamen Erfolg. Wir sagen „Danke“ für 30 Jahre deutsch-deutsche Zusammenarbeit!





1959

Gründung
in Altersbach



1998

Grundsteinlegung,
Bau des Firmensitzes
in Viernau



2012

Dachsanierung
Betriebsteil
Altersbach

1991

RENNSTEIG wird Teil
der KNIPEX-Gruppe

2011

Übernahme Fertigung
Tirem/Benscheidt

2014

XVII.
Innovations-
preis
Thüringen





2014

1. Produktions-
erweiterung &
Verwaltungstrakt
in Viernau

2016

2. Produktions-
erweiterung
in Viernau

2021

Wir sind seit
30 Jahren Teil der
KNIPEX-Gruppe

Übernahme
Fertigung
Elektronikzangen
WiMa

2015

Übernahme
Fertigung Entriegel-
ungswerkzeuge
Mütter

2017

Übernahme
Fertigung Henkellocheisen
H&M





Betriebsteil

Altersbach



Qualitätswerkzeuge
Bau & Industrie



QUALITÄTSWERKZEUGE FÜR BAU UND INDUSTRIE

Die Wurzeln unseres Unternehmens liegen im Betriebsteil in Altersbach. Bereits 1959 wurde dort mit 29 Beschäftigten die Produktion aufgenommen. Damals fertigte man bereits Schlagwerkzeuge, Schaber und Montierhebel, aber auch Schweißerhämmer, Nägel und Drehzähne. Die Produktivität und Flexibilität in der Fertigung wurde stetig weiterentwickelt. Dies ermöglichte ein kontinuierliches Wachstum sowie den Gewinn von Marktanteilen. Durch Qualität, Flexibilität und Lieferfähigkeit konnten wir unsere Kunden immer wieder überzeugen, neue Kunden hinzugewinnen und uns auch im internationalen Wettbewerb bewähren.

Heute sind wir einer der leistungsfähigsten Hersteller von Handwerkzeugen für Bau und Industrie weltweit. Monatlich verlassen unter anderem viele tausend Meißel, Splintentreiber, Nageleisen, Schraubendreher, Henkellocheisen und Rohrzangen unser Werk. Wir fertigen unsere Produkte mit modernen, industriellen Verfahren aus hochwertigsten Materialien. Dies garantiert beste Qualität und Langlebigkeit. Wir bieten ein breites Spektrum an Markenwerkzeugen, realisieren aber auch die Belieferung bedeutender Eigenmarken unserer Kunden.

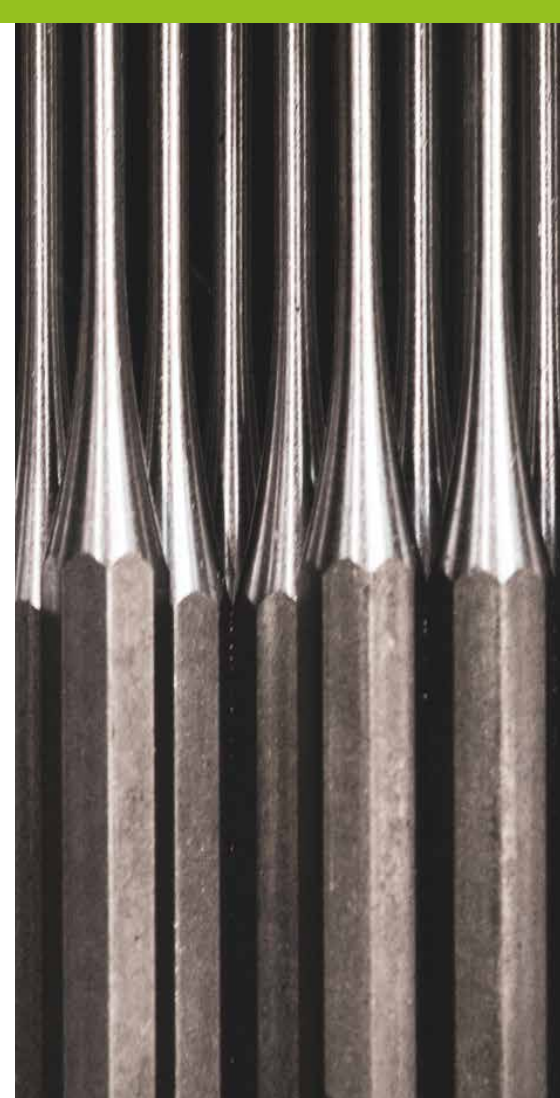



Hauptniederlassung
Viernau



Qualitätswerkzeuge
Kabelkonfektion



QUALITÄTSWERKZEUGE FÜR KABELKONFEKTION

Anfang der 90er Jahre haben wir unser Produktportfolio um Profi-Handwerkzeuge zum Schneiden, Abisolieren und Crimpen von Kabeln erweitert. Damals auf der Suche nach einem zweiten Standbein schlug der ehemalige RENNSTEIG-Geschäftsführer Edgar Wilhelm die Werkzeuge rund ums Kabel vor, denn Kabel und Strom würde man wohl noch in einhundert Jahren brauchen.

Das neue Geschäftsfeld hat sich über die Jahre so gut entwickelt, dass es heute deutlich mehr als die Hälfte unseres Umsatzes ausmacht. Wir haben uns inzwischen als einer der weltweit führenden Hersteller in dieser Branche etabliert.

Vorwiegend an unserem Firmenhauptsitz in Viernau stellen wir Handwerkzeuge sowie Crimpmaschinen für die Kabelkonfektion her. Diese finden Verwendung in Handwerk, Industrie, Service, Instandhaltung, Prototypenbau und Kleinserienfertigungen. Das internationale Einsatzgebiet reicht von der Elektroinstallation am Bau bis hin zur Herstellung von Kabelbäumen für Flugzeuge. Alle Werkzeuge sind auf Langlebigkeit und Ergonomie ausgelegt, sodass Profis ihre tägliche Arbeit damit bestmöglich bewältigen können.

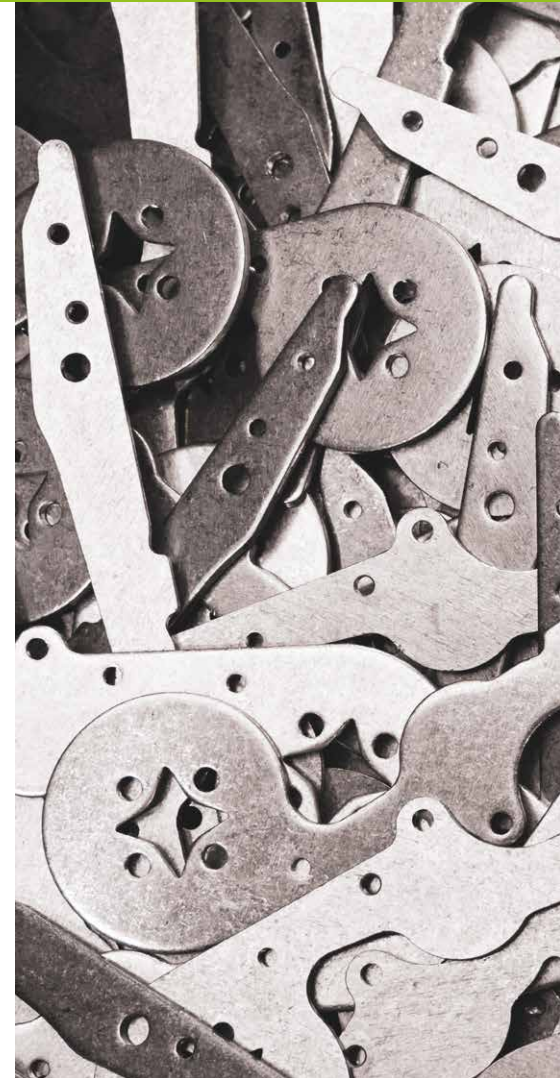

77 PATENTE

Mitarbeiteranzahl
von **150** auf **365**

” **TRADITION**
UND
INNOVATION “

2.000
TONNEN
STAHL
/ JAHR

13
Bildungs-
fächer

2 STANDORTE

20.000 m²
Produktionsfläche

49 BÄUME
35 STRÄUCHER
gepflanzt

QUALITÄTSWERKZEUGE
MADE IN GERMANY

ca. **29.000 h**
Dauertests

1992
6 MIO. DM
2020
39,5 MIO. €

UMSATZ



UNSER HÖCHSTES GUT:
UNSERE MITARBEITER

VON ANFANG AN UNSER ERFOLGSFAKTOR _____

Unsere Mitarbeiter mit all ihren Fachkenntnissen, ihrem Ideenreichtum und ihrem Engagement sind von Beginn an die Basis unseres Unternehmens. In den letzten 30 Jahren hat sich unsere Belegschaft mehr als verdoppelt.

Deshalb sehen wir es als eine unserer wichtigsten Aufgaben, ein gutes Arbeitsumfeld zu schaffen. Dabei setzen wir nicht nur auf gute Arbeitsbedingungen und -ausrüstung, sondern auch auf Weiterbildungsmöglichkeiten, Gesunderhaltung und Vereinbarkeit von Beruf und Familie.

Unsere wichtigste Investition in die Zukunft ist die Ausbildung in unserer hauseigenen Lehrwerkstatt, der RENNSTEIG-Heldenschmiede. Hier kümmern sich zwei hauptamtliche Ausbilder um die Qualifikation unserer zukünftigen Fachkräfte.

Seit Beginn unserer Geschichte wird Ausbildung und Mitarbeiterbindung großgeschrieben. So ist der erste Lehrling, der 1991 seine Lehre abschloss, auch heute noch bei uns tätig. Mittlerweile bilden wir sechs Nachwuchskräfte pro Lehrjahr aus.





QUALITÄTSWERKZEUGE MADE IN GERMANY

Bei der Entwicklung und Herstellung unserer Werkzeuge setzen wir auf bewährte Produktionsmethoden, die wir stetig weiterentwickeln und mit innovativen Technologien ergänzen. So entstehen hochwertige Produkte, die sich effektiv und wirtschaftlich fertigen lassen. Die Fertigung unserer Werkzeuge erfolgt fast ausschließlich im eigenen Hause. Ergänzend dazu setzen wir auf meist langjährige und eingespielte Kooperationen mit Geschäftspartnern in der Region. Somit können wir sicherstellen, dass die Produkte den Anforderungen unserer Kunden entsprechen.

Die Qualitätssicherung basiert bei RENNSTEIG auf der hohen Qualifikation und Eigenverantwortung unserer Belegschaft. Das Qualitätswesen unterstützt dabei und führt begleitende sowie vertiefende Kontrollen durch. Dazu stehen sehr moderne und vielfältige Prüf- und Messtechniken im eigenen Messlabor zur Verfügung.

Durch unser gelebtes Qualitätsmanagementsystem sichern wir die Funktion verschiedenster Geschäftsprozesse ab.

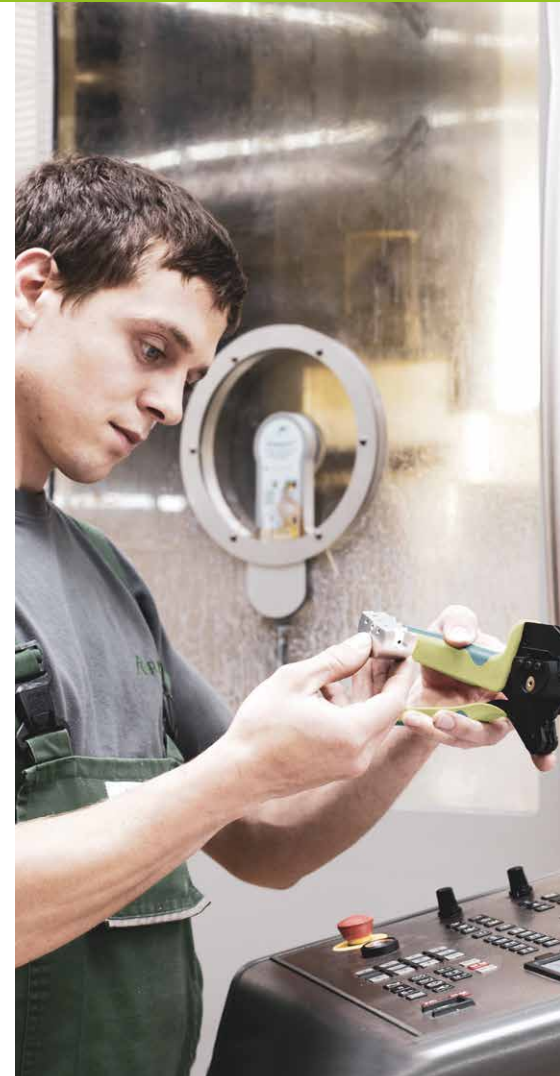

 **RENNSTEIG**



VON DER IDEE ZUM SERIENPRODUKT

Neben der Vergrößerung der Produktionskapazitäten und der ständigen Verbesserung der Fertigungsprozesse sind wir immer bemüht, unser Produktportfolio zu erweitern. So werden in unserer hauseigenen Entwicklungsabteilung stetig neue Erzeugnisse hervorgebracht oder bestehende Werkzeuge optimiert.

Eine Reihe von Patenten, auch über die Grenzen Deutschlands hinaus, dokumentieren unsere Innovationsfähigkeit.

Durch unsere ausgeprägte Flexibilität in der Fertigung haben wir uns zusätzlich darauf spezialisiert, auch kundenindividuelle Sonderwerkzeuge für die verschiedensten Anwendungsgebiete zu realisieren.

Frühzeitig in deren Entwicklungsprozess eingebunden, erarbeiten wir in enger Abstimmung effiziente Lösungen. Große deutsche und internationale Unternehmen setzen seit Jahren auf unser Know How, unsere Flexibilität und unsere Fachkompetenz.

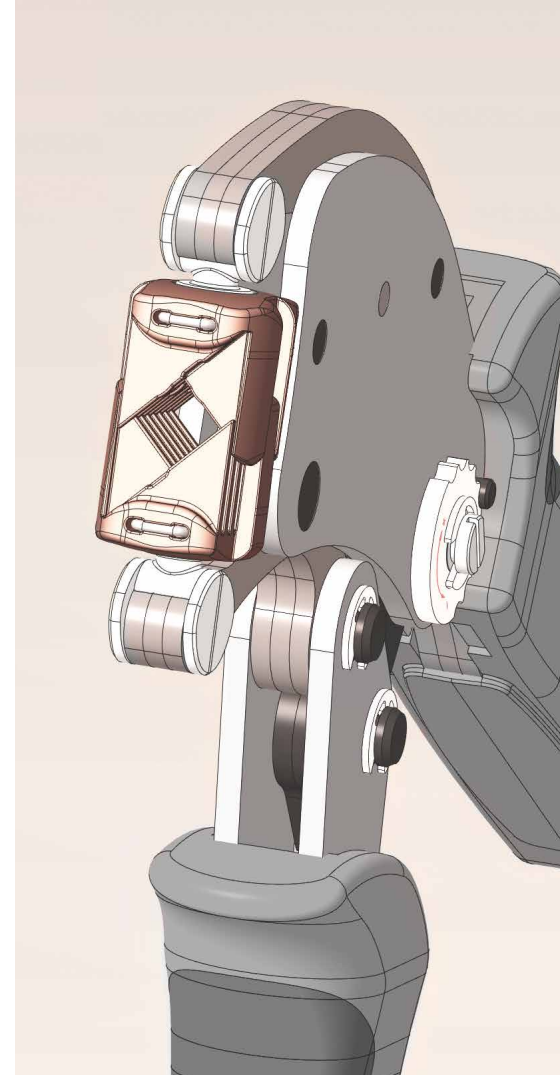

30 JAHRE RENNSTEIG BEI KNIPEX

30 Jahre... das sind 360 Monate, 1.565 Wochen, 10.958 Tage oder 262.992 Stunden... erfolgreiche Zusammenarbeit von KNIPEX und RENNSTEIG.

Wir möchten dieses Jubiläum nutzen, um „Danke“ zu sagen:

Danke an alle Mitarbeiter, alle Ehemaligen und besonders an Familie Putsch für den Mut der unternehmerischen Entscheidung im Jahr 1991, die immerwährende tatkräftige Unterstützung und das vertrauensvolle Miteinander. Wir alle können stolz sein auf das Erreichte und mit Freude, Ideenreichtum und Enthusiasmus in die Zukunft schauen.

Danke an unsere Kunden und Geschäftspartner – einige von ihnen sind seit Beginn an unserer Seite – für die langjährige gute Zusammenarbeit, das entgegengebrachte Vertrauen und ihre Verbundenheit.

Wir freuen uns darauf, die gemeinsame Erfolgsgeschichte in Zukunft fortzuschreiben.



Sascha Zmiskol

Geschäftsführer

Rennsteig Werkzeuge GmbH

