

REMAV Kompaktbrecher KB 500



**made
in
Germany**



Der Kompaktbrecher REMAV KB 500 hat eine Maulweite von 500 x 350 mm und kommt, trotz seines geringen Gewichts von gerade mal 4,5 to, auch mit großen Mengen Bauschutt bestens zurecht.

Geeignet für Bauschutt, Beton, Pflastersteine oder Ziegel ist der REMAV KB 500 eine wirtschaftlich ideale Lösung, um Abfallstoffe zu Geld zu machen.

Der REMAV KB 500 ist erhältlich radmobil mit Strassenzulassung und TÜV (80 km/h), mit Kettenfahrwerk oder Kufen für den stationären Einsatz.

Ihre Vorteile:



- Direkte Weiterverarbeitung
- Massive Zeitersparnis
- Geringer Platzbedarf
- Weniger Deponiekosten

Sie haben außerdem die Wahl zwischen einer Diesel-elektrischen oder einer rein elektrischen Ausführung.



Besuchen Sie uns auf:

www.remav.de

Unsere Kompaktbrecher Produktlinie

	KB 500M	KB 500K	KB 500R
Bauart:	Radmobil (80km/h)	Kufe (semimobil)	Raupenmobil
Maulweite:	500x350mm	500x350mm	500x350mm
Spaltweite:	30–80mm mechanisch	30–80mm mechanisch	30–80mm per Funksteuerung
Aufgabehöhe:	2,32m	2,30m	2,25m
Aufgabebreite:	2,40m	2,40m	2,25m
Gewicht:	ca. 4,5 to	ca. 4,5 to	ca. 6 to

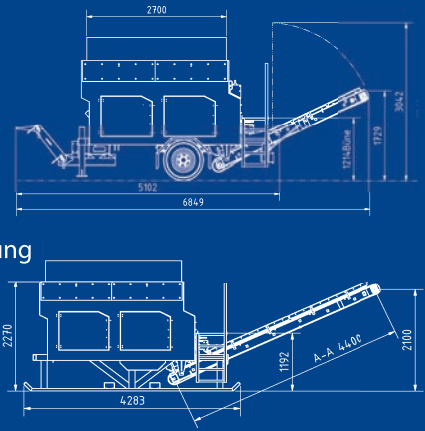

Brechermaul

Mit hydraulischer Spaltweitenregulierung

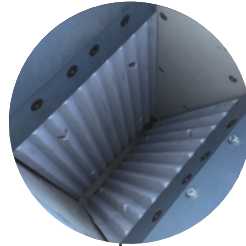

Elektrik

Einfache und sichere Bedienung; Betrieb wahlweise Diesel-elektrisch, oder rein elektrisch



Vibrorinne

Zur einfachen Beschickung der Anlage

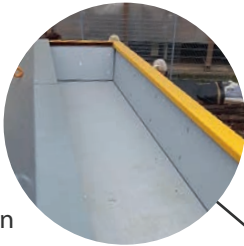

Deichsel

Höhenverstellbare Deichsel - passend für alle gängigen Maulkupplungen



Stromversorgung

Wartungsarmes Hatz-Aggregat



Wartung

Zentralschmierleisten reduzieren den Wartungsaufwand

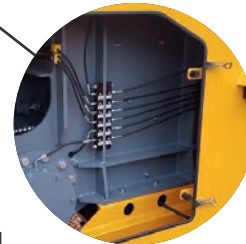

Förderband

Klappbares Förderband

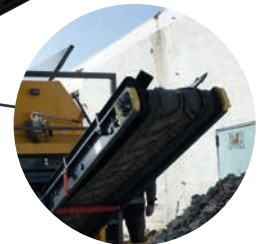

REMAV GmbH
 Zeppelinstr. 9
 68519 Viernheim

Telefon: 06204 / 30 564 37
 E-mail: info@remav.de

Vertriebsbüro

Besuchen Sie uns auf:

www.remav.de